

LE PREMIER STORE VERTICAL RESISTANT AU VENT ET PARE-INSECTES

FIXSCREEN®

FIXSCREEN® 85 • FIXSCREEN® 100 • FIXSCREEN® 150

- En une seule pièce, des dimensions incroyables : jusqu'à 18 m² !
- Haute résistance au vent dans toute position
- 100 % anti-insectes

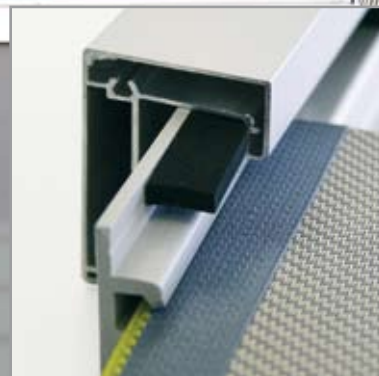

FIXSCREEN® 85, 100 & 150



INTRODUCTION

RENSON Sunprotection introduit le FIXSCREEN®, un système de contrôle de la lumière et de la chaleur solaire qui offre de nombreux atouts supplémentaires. Par son volume compact, cette application est extrêmement appropriée pour le logement ainsi que pour les bâtiments tertiaires. Grâce à un système de guidage intelligent et breveté, la toile résiste au vent: avec le FIXSCREEN®, fini les toiles de stores qui claquent et se déchirent. FIXSCREEN® est fabriqué sur mesure jusqu'à une surface maximale de 18 m² en une seule pièce. Si vous voulez ventiler intensivement, les insectes sont repoussés totalement. Une barre de charge munie d'une bande d'étanchéité établit une jonction parfaite avec le seuil. Avec une toile adaptée, les salles de vision, les labos et les chambres à coucher sont obscurcis complètement. Le FIXSCREEN® peut être placé à l'intérieur ainsi qu'à l'extérieur.



DETAIL DU GUIDAGE

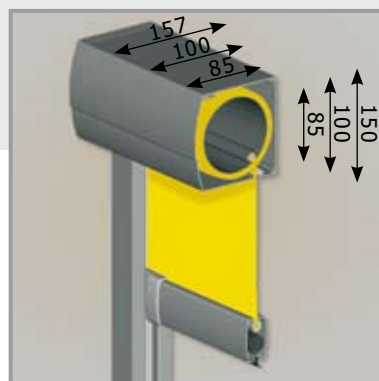

COUPE DE DETAIL

PRODUIT

- Un système de guidage intelligent et breveté
- Peut être manoeuvré aussi bien manuellement qu'électriquement
- Une manoeuvre silencieuse
- Les profilés ALU sont disponibles dans toutes les teintes RAL ainsi que les toiles fibre de verre, soltis et toiles d'obscurcissement
- Toutes les toiles émettent une lumière agréable
- Nous proposons une palette étendue de toiles pour un obscurcissement total

APPLICATIONS

- Pour tous les types de fenêtres: aluminium, bois, PVC
- Pour les constructions neuves ou les rénovations
- Pour le logement et bâtiments tertiaires: hôpitaux, écoles, bureaux,...
- Applicable à l'intérieur ainsi qu'à l'extérieur



VUE EXTERIEURE

CARACTERISTIQUES TECHNIQUES

- Dimensions max. : FIXSCREEN® 85 : L 2500 x H 1600 mm
FIXSCREEN® 100 : L 4000 x H 2700 mm
FIXSCREEN® 150 : L 6000 x H 3000 mm
: L 3000 x H 6000 mm
- Caisson en aluminium: FIXSCREEN® 85 : L 85 x H 85 mm
FIXSCREEN® 100 : L 100 x H 100 mm
FIXSCREEN® 150 : L 157 x H 150 mm
- Stores fibre de verre, soltis ou toile d'obscurcissement
- Test en tunnel réalisé par l'Institut Von Karmen de Uccle:
En situation fermée, le FIXSCREEN® résiste à des vents jusqu'à 80 km/h
(Les tests ont été effectués à des vitesses jusqu'à 150 km/h avec un fixscreen de 2000 x 2000 mm et celui-ci ne rencontre aucun problème jusqu'à 120 km/h)



CARTE D'ECHANTILLONS

PRIMES OCTROYÉES EN BELGIQUE

- Région Néerlandophone :
 - 10 Euro/m² de vitrage équipé de protection solaire extérieure
 - info : EANDIS, Tél. 078 35 35 34 ou www.eandis.be
- Région Bruxelles Capitale :
 - 20% de votre facture de protection solaire extérieure par habitation
 - info : IBGE, Tél. 02 775 75 75 ou www.ibgebim.be

RENSON se réserve le droit d'apporter des modifications techniques aux produits décrits.
Conforme à la norme PEB

KESTELYN NV (Renson Sunprotection Screens) • IZ 1 Flanders Field • Kalkhovestraat 45 • B-8790 Waregem
Tél. +32 (0)56 62 65 00 • Fax +32 (0)56 62 65 09 • info@rensonscreens.be • www.renson.eu

 **RENSON**
DESIGN IN SUNPROTECTION